

EcoPLAT

MACCHINA A TAVOLA ROTANTE PER L'AVVOLGIMENTO
CON FILM ESTENSIBILE

TURNTABLE STRETCH WRAPPING MACHINES

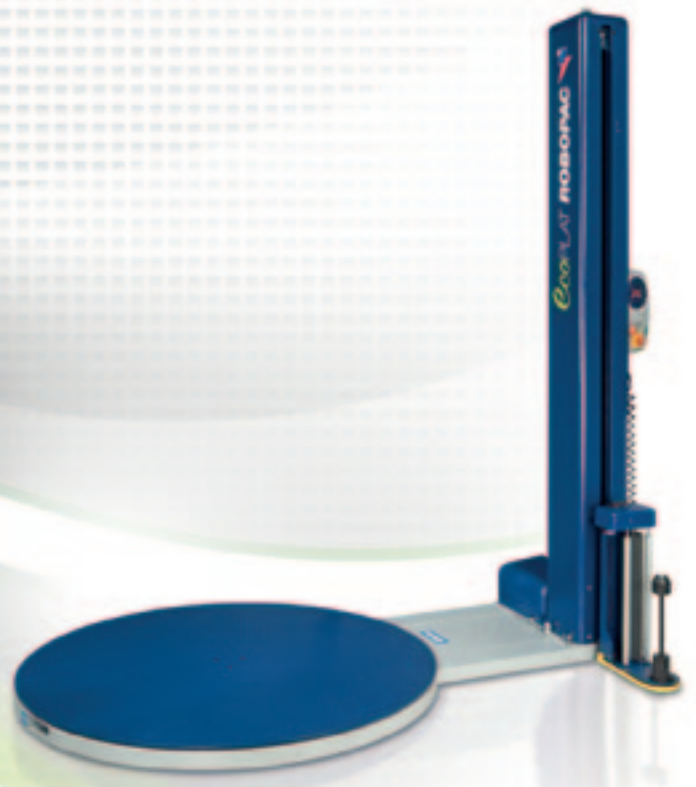

ROBOPAC 

AETNA GROUP

AETNA GROUP produce e commercializza a livello mondiale macchine avvolgitrici per il confezionamento e l'imballaggio con film estensibile, fardellatrici, confezionatrici con film termoretraibile, incartonatrici e nastratrici.

Il gruppo conta più di 400 dipendenti di cui oltre 80 tecnici impegnati nel servizio di post vendita, con un fatturato annuo di 85 mil. di Euro. Cinque sono gli stabilimenti di produzione per i 4 marchi commerciali: ROBOPAC, ROBOPAC SISTEMI, DIMAC E PRASMATIC, con una rete di oltre 450 agenti e distributori e 6 filiali presenti in Francia, Gran Bretagna, Germania, Stati Uniti, Russia e Cina.

Con oltre 100.000 macchine vendute e installate in tutto il mondo, AETNA GROUP è in grado di offrire una vastissima gamma di soluzioni e servizi per le più svariate esigenze nel settore del packaging.

AETNA GROUP produces and sells on a worldwide basis stretch film wrapping machinery, bundlers, shrink film wrappers, cartoning and taping machines.

The Group counts over 400 employees of which 80 servicemen engaged in the After Sales Department with a yearly turnover of over 85 million Euros.

Five production plants for 4 commercial brands: ROBOPAC, ROBOPAC SISTEMI, DIMAC and PRASMATIC, an international network of over 450 Agents and Distributors, and 6 subsidiary located in France, Great Britain, Germany, United States, Russia and China.

With over than 100,000 machines sold and installed worldwide, the AETNA GROUP can offer a wide range of solutions and services to meet a variety of requirements in the packaging sector.



Nel campo dell'imballaggio con film estensibile la gamma produttiva di ROBOPAC si articola sulle seguenti tipologie di macchine:

ROBOPAC's production range in packaging with stretch film is based on the following types of machines:



ROBOT
Robot semovente
Self-propelled robot

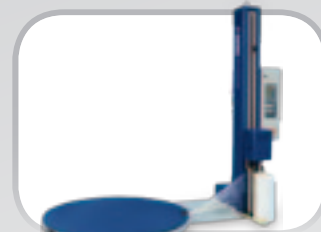

ROTOPLAT
Avvolgitori a tavola rotante
Turntable wrapping machines

ROBOPAC

ROBOPAC fondata nel 1982, è leader mondiale nella tecnologia dell'avvolgimento con film estensibile con una produzione di oltre 5000 macchine/anno, per il 70% esportate nei principali mercati mondiali.

Sono quattro le tecnologie sviluppate dall'azienda: robot, tavole e bracci rotanti per la stabilizzazione di carichi pallettizzati mediante film estensibile (core business), avvolgitori orizzontali con film estensibile per prodotti di forma allungata, macchine per l'applicazione di film termoretraibile e nastratrici.

Grazie ad una capillare rete distributiva a livello mondiale ed ai centri di assistenza tecnica e servizio ricambi presenti presso le filiali estere, ROBOPAC assicura un servizio post-vendita tempestivo e risolutivo.

ROBOPAC, established in 1982, is world leader in the stretch film wrapping technology with a production of over 5,000 machines/year, 70% of which exported to the main world markets.

Four technologies have been developed by the Company: robot, turntables and rotating arms for stretch film load stabilization (core business), stretch film horizontal wrapping machines for elongated products, shrink film packaging machines and taping machines.

Thanks to a worldwide capillary distribution network and to the spare parts servicing centers present in our foreign affiliates, ROBOPAC ensures a quick and decisive after sales service.

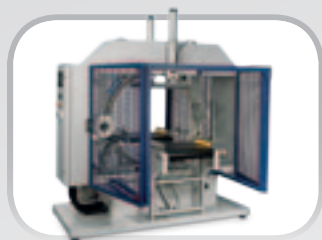

ORBIT

Avvolgitori orizzontali
Horizontal wrapping machines



SPIROR

Avvolgitori orizzontali
Horizontal wrapping machines



ATHENA

Confezionatrici automatiche
Automatic packaging machines



STARTAPE

Nastratrici
Taping machines

La certificazione ISO 9001 ottenuta già dal 1997 e da allora continuamente rinnovata, ha rappresentato non solo il raggiungimento di un traguardo prestigioso ma, soprattutto, ha rafforzato l'impegno dell'azienda a migliorare continuamente le proprie performance.

Since 1997 ROBOPAC is ISO 9001 certified and, since then, the company keeps investing in the improvement of its performances.



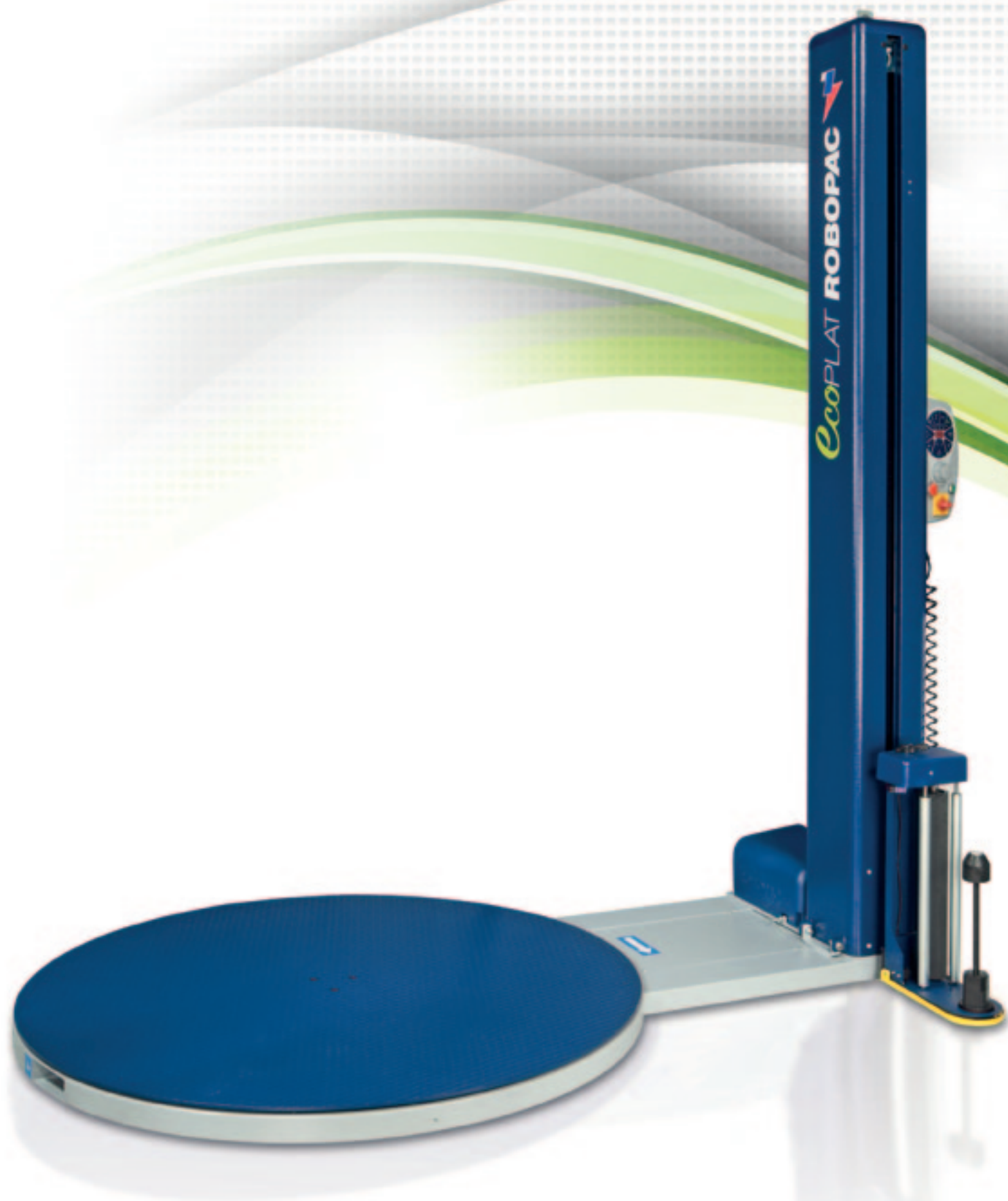

EcoPLAT

MACCHINA A TAVOLA ROTANTE PER L'AVVOLGIMENTO
CON FILM ESTENSIBILE
TURNTABLE STRETCH WRAPPING MACHINES

La nuova gamma Ecoplat, composta da 3 modelli diversi e disponibili anche in versione transpallet, si caratterizzano per il nuovo sistema di controllo che consente un semplice ed intuitivo utilizzo delle diverse funzioni disponibili.

The new Ecoplat range includes 3 different models all available in transpallet version, the distinguishing mark is the revolutionary control panel that allows a very simple and intuitive use of all the many available wrapping functions.



EcoPLAT **TP FRD, TP PPS**

MACCHINA A TAVOLA ROTANTE IN VERSIONE TRANSPALLET
TURNTABLE MACHINES ARE AVAILABLE IN TRANSPALLET VERSION

Le versioni transpallet sono caratterizzate dal basamento con piatto sagomato che permette l'inserimento del prodotto con transpallet manuale. Per soddisfare le diverse esigenze di mercato Ecoplat TP è disponibile con tre diversi tipi di carico: frontale, laterale dx e laterale sx.

Forklift versions are characterised by a base with shaped plate to permit product insertion with manual forklift. Ecoplat Tp is available in three different load types to meet various market needs: front, right side and left side.

EcoPLAT BASE

PANNELLO DI COMANDO / *CONTROL PANEL*

DESCRIZIONE PARAMETRI /
PARAMETERS DESCRIPTION

GIRI ALLA BASE E SOMMITÀ DEL PALLET /
TOP AND BOTTOM WRAP

GIRI DI RINFORZO /
REINFORCE WRAP

VELOCITÀ SALITA / DISCESA CARRELLO /
UPWARD / DOWNWARD CARRIAGE SPEED

VELOCITÀ ROTAZIONE TAVOLA /
TABLE ROTATION SPEED



OPZIONALE PIATTO Ø 1650 mm
PORTATA 2000 kg
OPZIONALE PLATE Ø 1650 mm
MAX LOAD 2000 kg



EcoPLAT FRD, PPS

PANNELLO DI COMANDO / CONTROL PANEL



DESCRIZIONE PARAMETRI / PARAMETERS DESCRIPTION
CICLO SALITA-DISCESA / UPWARD-DOWNWARD CYCLE
CICLO SOLO SALITA O SOLO DISCESA /
ONLY DOWNWARD OR UPWARD CYCLE
CICLO MANUALE / MANUAL CYCLE
CICLO ECO(REGISTRAZIONE DEL CICLO) / ECO CYCLE (RECORDED)
VELOCITÀ SALITA-DISCESA CARRELLO /
UPWARD-DOWNWARD CARRIAGE SPEED
GIRI ALTI / TOP WRAPS
GIRI ALLA BASE / BOTTOM WRAP
MANUALE CARRELLO E GIRI DI RINFORZO /
MANUAL CYCLE AND REINFORCE WRAP
VELOCITÀ ROTAZIONE PIATTO / TABLE ROTATION SPEED

CARRELLO FRD:

Carrello con freno meccanico su rullo di rinvio.

FRD SPOOL CARRIAGE:

*Spool carriage with mechanical brake on return roller.
Brake engagement/release device to facilitate hooking
the film to the base of the pallet.*

CARRELLO PPS:

Carrello di prestiro motorizzato a rapporti fissi,
150-200-250%, con possibilità di regolazione manuale
della tensione di avvolgimento.

PPS SPOOL CARRIAGE:

*Powered pre-stretch spool carriage with fixed gears,
150-200-250%, with possibility for manual adjustment
of the wrapping tension.*



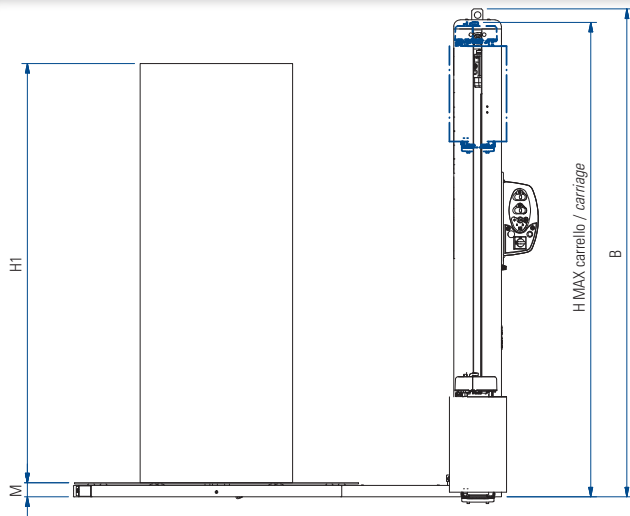

EcoPLAT BASE-FRD

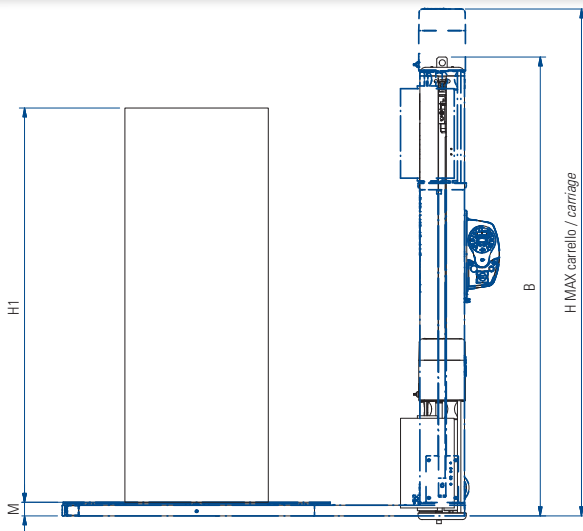
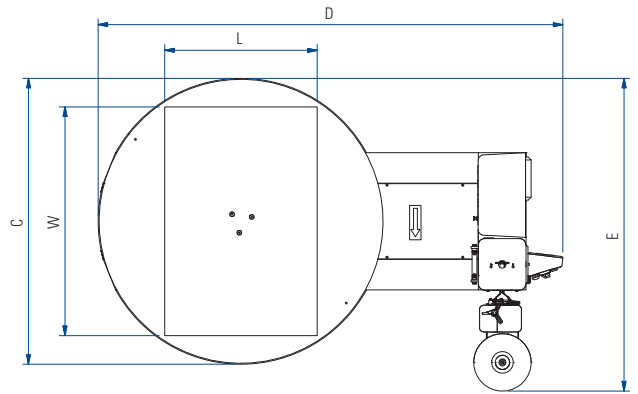

EcoPLAT PPS

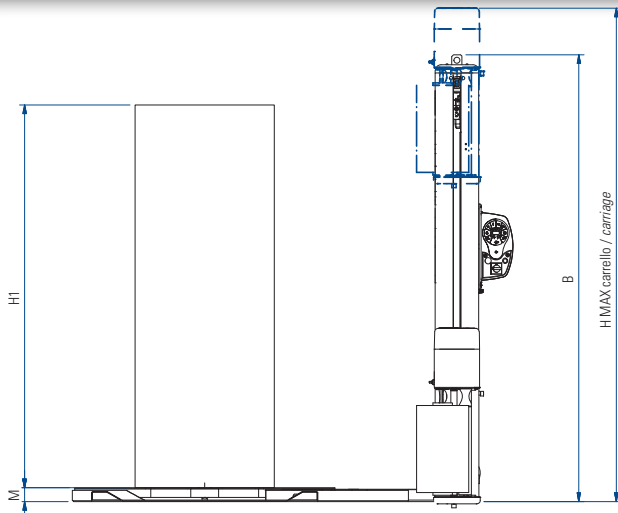
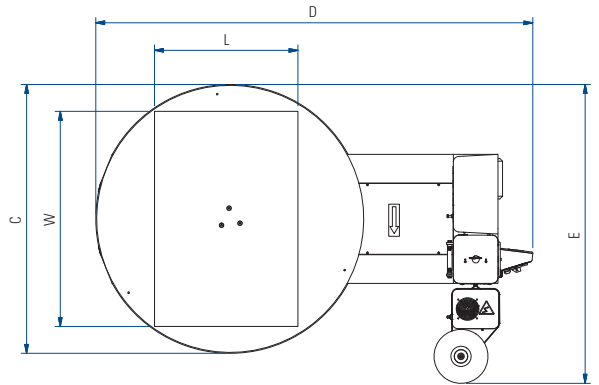

EcoPLAT TP PPS

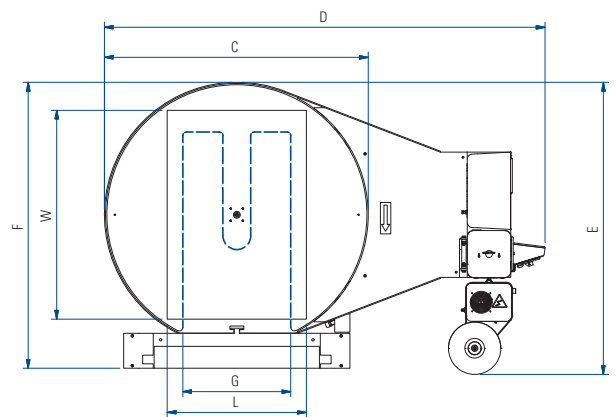

CARATTERISTICHE TECNICHE TECHNICAL FEATURES

MACCHINA / MACHINE	BASE		PPS		TP	
	Std.	Opt.	Std.	Opt.	Std.	Opt.
Diametro piatto / Plate diameter (mm)	1500	1650	1500	1650	1500	1650
Portata piatto / Max. load weight (kg)	1200	2000	1200	2000	1200	1200
Altezza utile albero / Max. load height (mm)	2200	2400	2200	2400	2200	2400
Carrello con freno meccanico FRD / Carriage with mechanical brake FRD	x	x	x	x	x	x
Carrello con pre-stiro motorizzato PPS / Carriage with powered pre-stretch PPS	x	x	x	x	x	x
Velocità piatto regolabile da pannello / Variable plate rotation speed (rpm)	4÷10	4÷10	4÷10	4÷10	4÷10	4÷10
Regolazione velocità carrello / Variable carriage speed (m/min)	1,4÷4	1,4÷4	1,4÷4	1,4÷4	1,4÷4	1,4÷4
Alimentazione / Power supply (mm)	v 230 1 PH (±20%) AC	v 230 1 PH (±20%) AC	v 230 1 PH (±20%) AC	v 230 1 PH (±20%) AC	v 230 1 PH (±20%) AC	v 230 1 PH (±20%) AC
Frequenza di alimentazione / Power supply frequency (hZ)	50/60	50/60	50/60	50/60	50/60	50/60
CARATTERISTICHE FILM / FILM FEATURES	Std.	Opt.	Std.	Opt.	Std.	Opt.
Diametro esterno max. / Max. external diameter (mm)	300	300	300	300	300	300
Diametro interno / Internal diameter (mm)	76	76	76	76	76	76
Spessore film / Film thickness (µm)	17-35	17-35	17-35	17-35	17-35	17-35
Altezza bobina / Spool height (mm)	500	500	500	500	500	500
Peso max. bobina / Max. spool weight (Kg)	20	20	20	20	20	20

DIMENSIONI MACCHINA MACHINE DIMENSIONS

MACCHINA / MACHINE	BASE		PPS		TP	
	Std.	Opt.	Std.	Opt.	Std.	Opt.
H albero / H mast (mm)/	2200	2400	2200	2400	2200	2400
H max carrello / H max carriage (mm)	2490	2690	2830	3030	2840	3040
B	2560	2760	2560	2760	2570	2770
H1	2200	2400	2200	2400	2200	2400
M	73,5	77,5	75,5	77,5	80	84
C ø (mm)	1500	1650	1500	1650	1500	1650
D	2440	2670	2665	3065	2535	2685
E	1640	1715	1670	1745	1680	1765
F			1185	1260	1645	1765
G					620	620
L	800	1000	800	1000	800	1000
W	1200	1200	1200	1200	1200	1200
Peso / Weight (Kg)	1200	2000	1200	2000	1200	2000

ROBOPAC S.P.A.

a socio unico

Via Fabrizio da Montebello, 81
47892 Acquaviva Gualdicciolo - Repubblica di San Marino
T telefono + 378 0549. 910. 511
F ax + 378 0549. 908. 549 / 905. 946
E mail robopac@aetnagroup.com

AETNA GROUP S.P.A. - ROBOPAC SISTEMI

SP. Marecchia, 59 - 47826 Villa Verucchio - Rimini
tel. +39 0541 673411/ 678084 - fax +39 0541 679576
ropobacsistemi@aetnagroup.com

AETNA GROUP S.P.A. - DIMAC

Via Rinascita, 25 - 40064 Ozzano Emilia - Bologna
tel. +39 051 791611 - fax +39 051 6511013
dimac@aetnagroup.com

PRASMATIC S.R.L.

Via J.Barozzi, 8 - Z.I. Corallo - 40050 Monteveglio - Bologna
tel. (+39) 051 960302 - fax (+39) 051 960579
info@prasmatic.com

AETNA GROUP UK LTD

Packaging Heights

Highfield Road - Oakley - Bedford MK43 7TA - England
tel. +44 0 1234 825050 - fax +44 0 1234 827070
sales@aetna.co.uk

AETNA GROUP FRANCE S.a.r.l.

4, Avenue de l'Europe - 69150 Décines - France
tel. +33 0472 145401 - télécopie +33 0472 145419
commercial@aetnafr.aetnagroup.com

AETNA GROUP DEUTSCHLAND GmbH.

Liebigstr. 6 - 71229 Leonberg-Höfingen
tel. +49 0 7152 33 111 30 - fax +49 0 7152 33 111 40
info@aetna-deutschland.de

AETNA GROUP U.S.A. Inc.

2475B Satellite Blvd. - Duluth - GA 30096-5805 - USA
phone +1 678 473 7869 - toll free 866 713 7286 - fax +1 678 473 1025
aetnagroup@aetnagroupusa.com

AETNA GROUP VOSTOK OOO

129329 Moscow - Otradnaya str. 2B - building 6 office 224. 000
phone: (+7) 495 6443355 - fax: (+7) 495 6443356
info@aetnagroupvostok.ru

AETNA GROUP SHANGHAI Co., Ltd

No. 877, Jin Liu Road, JInshan industry district
201506, Shanghai - China
tel. (reception) +86 (0) 21 67290111
fax +86 (0) 21 67290333

www.robopac.com



AETNAGROUP 
innovation driven by values

www.aetnagroup.com

Youtube:

